

Características

2 contactos conmutados
Relé de potencia 30 A

- 66.22** Montaje en circuito impreso
- 66.82** Terminales planos Faston 250 - Aletas de fijación
- 66.82-xx07** Terminales planos Faston 250 - placa de fijación a carril de 35 mm (EN 60715)

- Aislamiento reforzado entre bobina y contactos según EN 60335-1; separación por aire y superficial 8 mm
- Bobina AC o DC
- Ejecución libre de Cadmio disponible

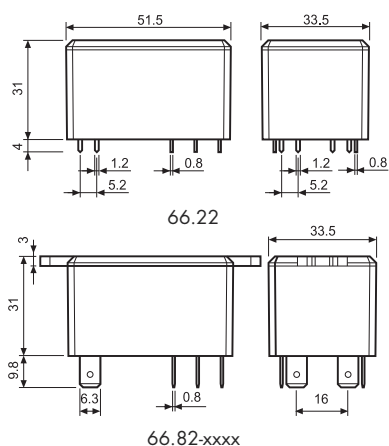

PARA CARGAS DE MOTORES Y "PILOT DUTY" HOMOLOGADAS POR UL VER "Información Técnica General" página V

Características de los contactos

Configuración de contactos	2 contactos conmutados	2 contactos conmutados
Corriente nominal/Máx. corriente instantánea A	30/50 (NA) - 10/20 (NC)	30/50 (NA) - 10/20 (NC)
Tensión nominal/Máx. tensión de conmutación V AC	250/440	250/440
Carga nominal en AC1 VA	7500 (NA) - 2500 (NC)	7500 (NA) - 2500 (NC)
Carga nominal en AC15 (230 V AC) VA	1200 (NA)	1200 (NA)
Motor monofásico (230 V AC) kW	1.5 (NA)	1.5 (NA)
Capacidad de ruptura en DC1: 30/110/220 V A	25/0.7/0.3 (NA)	25/0.7/0.3 (NA)
Carga mínima conmutable mW (V/mA)	1000 (10/10)	1000 (10/10)
Material estándar de los contactos	AgCdO	AgCdO

Características de la bobina

Tensión nominal de alimentación (U _N) V AC (50/60 Hz)	6 - 12 - 24 - 110/115 - 120/125 - 230 - 240	6 - 12 - 24 - 110 - 125
Potencia nominal en AC/DC VA (50 Hz)/W	3.6/1.7	3.6/1.7
Campo de funcionamiento AC	(0.8...1.1)U _N	(0.8...1.1)U _N
DC	(0.8...1.1)U _N	(0.8...1.1)U _N
Tensión de mantenimiento AC/DC	0.8 U _N /0.5 U _N	0.8 U _N /0.5 U _N
Tensión de desconexión AC/DC	0.2 U _N /0.1 U _N	0.2 U _N /0.1 U _N

Características generales

Vida útil mecánica AC/DC ciclos	10 · 10 ⁶	10 · 10
Vida útil eléctrica con carga nominal en AC1 ciclos	100 · 10 ³	100 · 10 ³
Tiempo de respuesta: conexión/desconexión ms	8/15	8/15
Aislamiento entre bobina y contactos (1.2/50 μs) kV	6 (8 mm)	6 (8 mm)
Rigidez dieléctrica entre contactos abiertos V AC	1500	1500
Temperatura ambiente °C	-40...+70	-40...+70
Categoría de protección	RT II	RT II

Homologaciones (según los tipos)

66.22



- Corriente nominal - 30 A
- Montaje en circuito impreso, terminales bifurcados

66.82



- Corriente nominal - 30 A
- Aleta de fijación en la parte superior
- Terminales planos Faston 250

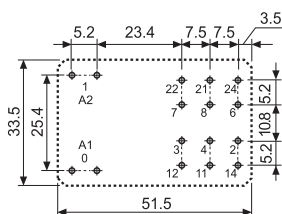
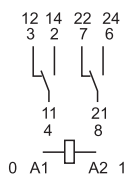

Vista parte inferior

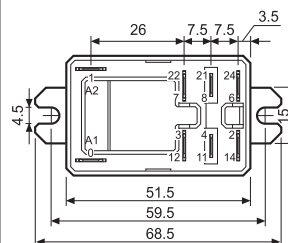
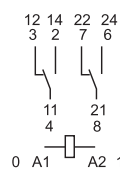

Codificación

Ejemplo: serie 66, relé de potencia + Faston 250 (6.3x0.8 mm) con aleta de fijación en la parte superior, 2 contactos conmutados 30 A, tensión bobina 24 V DC.

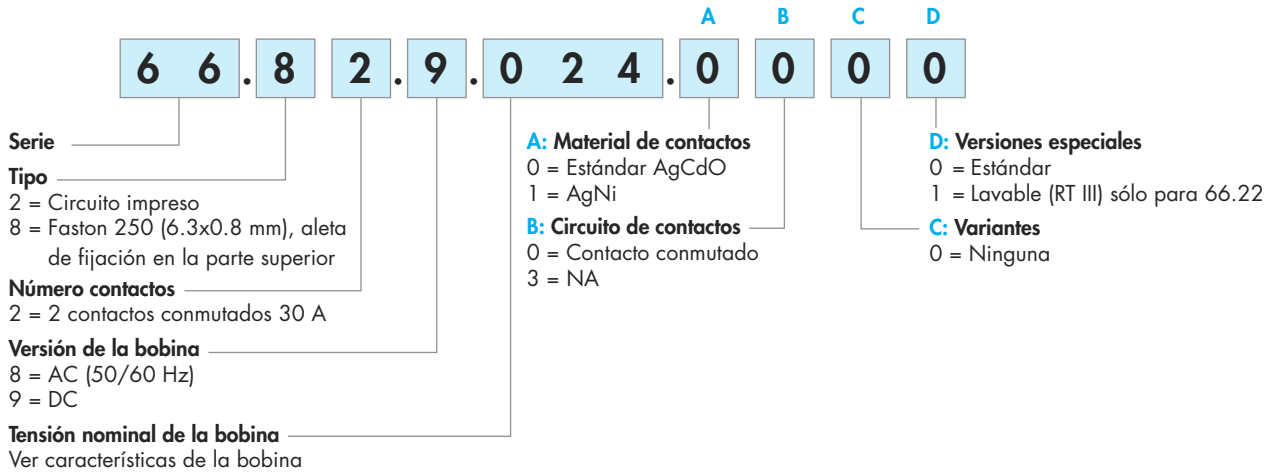

Selección de características y opciones: sólo son posibles combinaciones en la misma línea.
En **negrita** se muestran las opciones preferentes y con mejor disponibilidad.

Tipo	Versión de bobina	A	B	C	D
66.22	AC-DC	0 - 1	0 - 3	0	0 - 1
66.82	AC-DC	0 - 1	0 - 3	0	0

Características generales

Aislamiento según EN 61810-1		
Tensión nominal de alimentación	V AC	230/400
Tensión nominal de aislamiento	V AC	400
Grado de contaminación		3
Aislamiento entre bobina y contactos		
Tipo de aislamiento		Reforzado (8 mm)
Categoría de sobretensión		III
Tensión soportada a los impulsos	kV (1.2/50 µs)	6
Rigidez dieléctrica	V AC	4000
Aislamiento entre contactos adyacentes		
Tipo de aislamiento		Principal
Categoría de sobretensión		III
Tensión soportada a los impulsos	kV (1.2/50 µs)	4
Rigidez dieléctrica	V AC	2500
Aislamiento entre contactos abiertos		
Tipo de desconexión		Microconexión
Rigidez dieléctrica	V AC/kV (1.2/50 µs)	1500/2
Inmunidad a las perturbaciones conducidas		
Burst (5...50)ns, 5 kHz, en A1 - A2	EN 61000-4-4	nivel 4 (4 kV)
Surge (1.2/50 µs) en A1 - A2 (modo diferencial)	EN 61000-4-5	nivel 4 (4 kV)
Otros datos		
Tiempo de rebotes: NA/NC	ms	7/10
Resistencia a la vibración (10...150)Hz: NA/NC	g	20/19
Resistencia al choque	g	20
Potencia disipada al ambiente	W	2.3
	en vacío	
	con carga nominal	5
Distancia de montaje entre relés en un circuito impreso	mm	≥ 10

Características de los contactos

F 66 - Vida útil eléctrica (AC) en función de la carga
250 V (contactos NA)

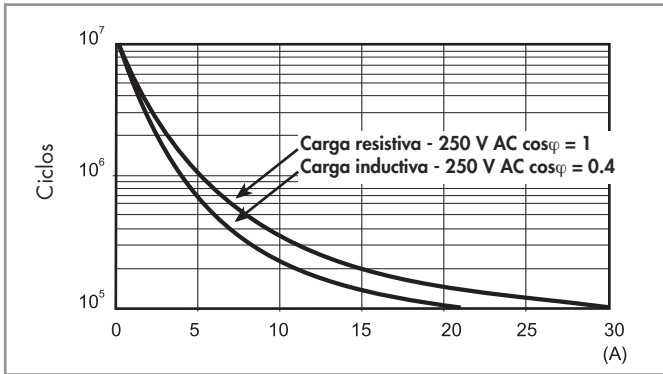

F 66 - Vida útil eléctrica (AC) en función de la carga
440 V (contactos NA)

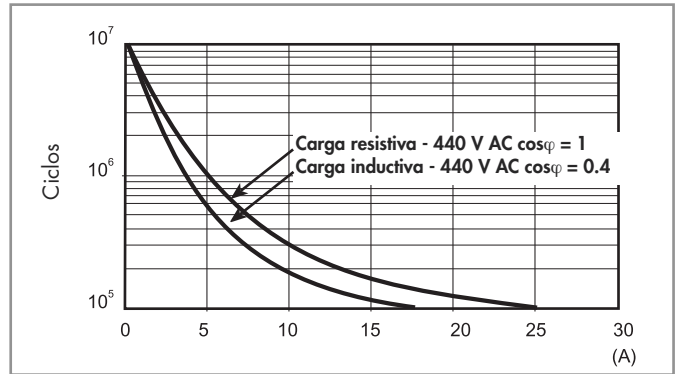

H 66 - Máximo poder de corte con cargas en DC1

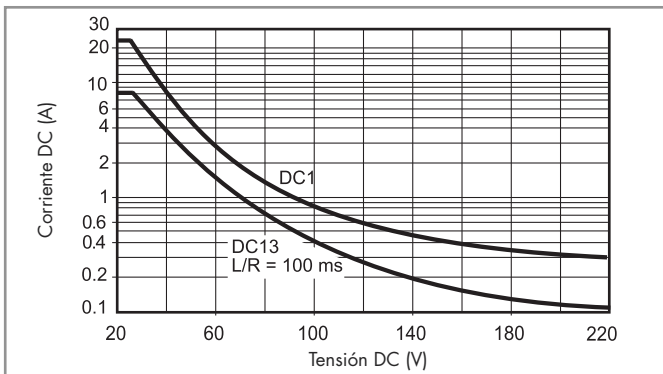

- La vida eléctrica para cargas resistivas en DC1 que tengan valores de tensión y corriente bajo la curva es de $\geq 100 \cdot 10^3$ ciclos.
 - Para las cargas DC13, la colocación de un diodo con polaridad invertida en paralelo con la carga permite obtener una vida eléctrica idéntica a la que se consigue con una carga en DC1.
- Nota: aumentará el tiempo de desconexión.

Características de la bobina

Valores de la versión DC

Tensión nominal U_N V	Código bobina	Campo de funcionamiento		Resistencia R Ω	Nominal absorbida I con U_N mA
		U_{min} V	U_{max} V		
6	9.006	4.8	6.6	21	283
12	9.012	9.6	13.2	85	141
24	9.024	19.2	26.4	340	70.5
110	9.110	88	121	7000	15.7
125	9.125	100	138	9200	13.6

Valores de la versión AC

Tensión nominal U_N V	Código bobina	Campo de funcionamiento		Resistencia R Ω	Nominal absorbida I con U_N (50Hz) mA
		U_{min} V	U_{max} V		
6	8.006	4.8	6.6	3	600
12	8.012	9.6	13.2	11	300
24	8.024	19.2	26.4	50	150
110/115	8.110	88	126	930	32.6
120/125	8.120	96	137	1050	30
230	8.230	184	253	4000	15.7
240	8.240	192	264	5500	15

R 66 - Campo de funcionamiento de la bobina DC en función de la temperatura ambiente

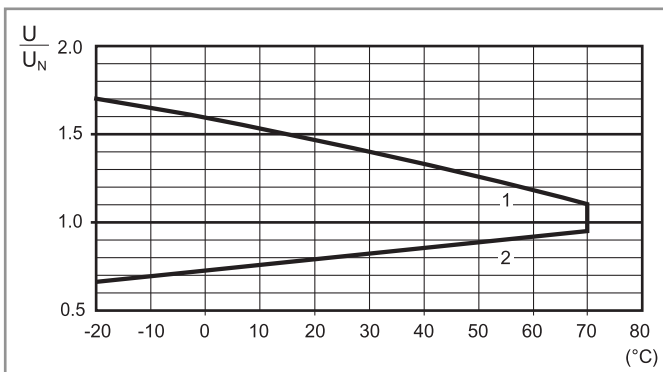

- 1 - Tensión máx. admisible en la bobina.
 2 - Tensión de conexión mínima con la bobina a temperatura ambiente.

R 66 - Campo de funcionamiento de la bobina AC en función de la temperatura ambiente

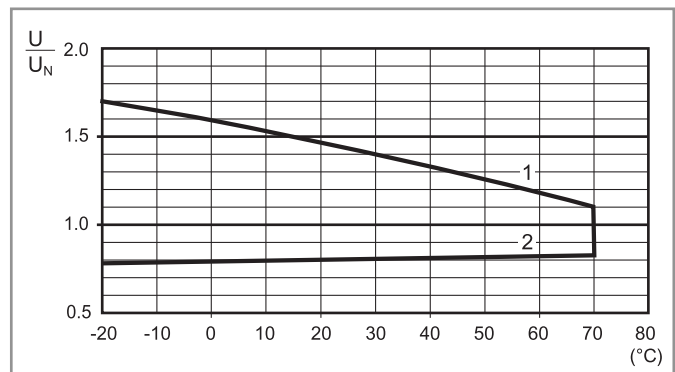

- 1 - Tensión máx. admisible en la bobina.
 2 - Tensión de conexión mínima con la bobina a temperatura ambiente.

Accesorios

Adaptador con aletas en carril 35 mm (EN 60715) en la parte superior para tipos 66.82.xxxx.0x00 | 066.07



066.07



066.07 con relé

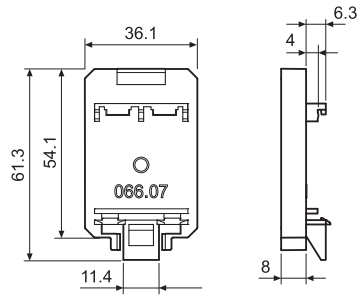

066.07

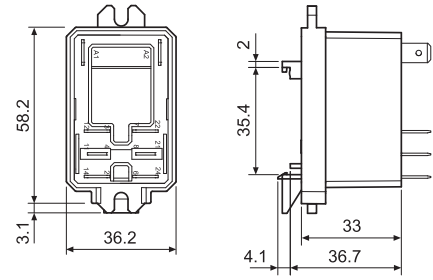

066.07 con relé

